

POSTE DE INFORMACIÓN

> Ref. 206348

CARACTERÍSTICAS TÉCNICAS

- > Longitud: 400 mm
- > Altura visible: 2053 mm
- > Altura total: 2253 mm
- > Estructura: tubo de acero 40 x 40 mm, grosor 2 mm, con curvo elegante
- > Chapa de acero galvanizado, grosor 1mm, lacado RAL 9006
- > Peso: 19 kg

SUPERFICIE DEL CARTEL

- > 770 x 320mm (señalética no suministrada)

CONSEJOS

DE MONTAJE

- > Colocación mediante empotramiento directo

OPCIONES

- > Sobre base



ESQUEMA

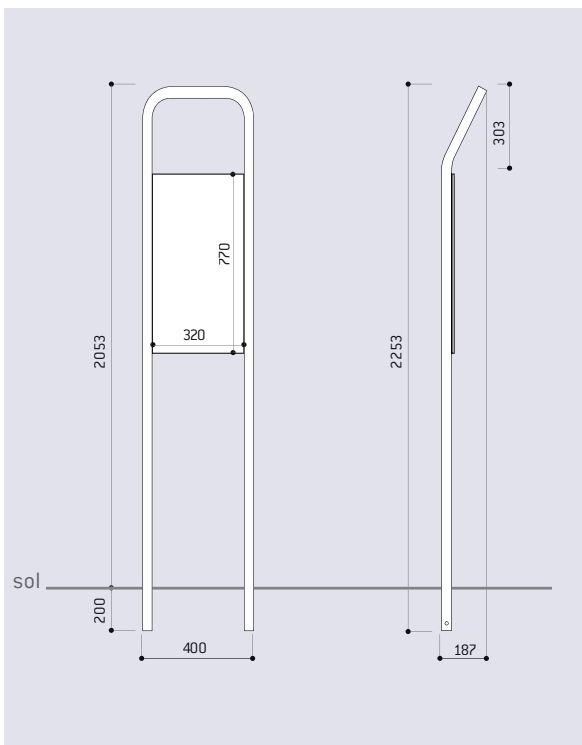

PLANO DE INSTALACIÓN

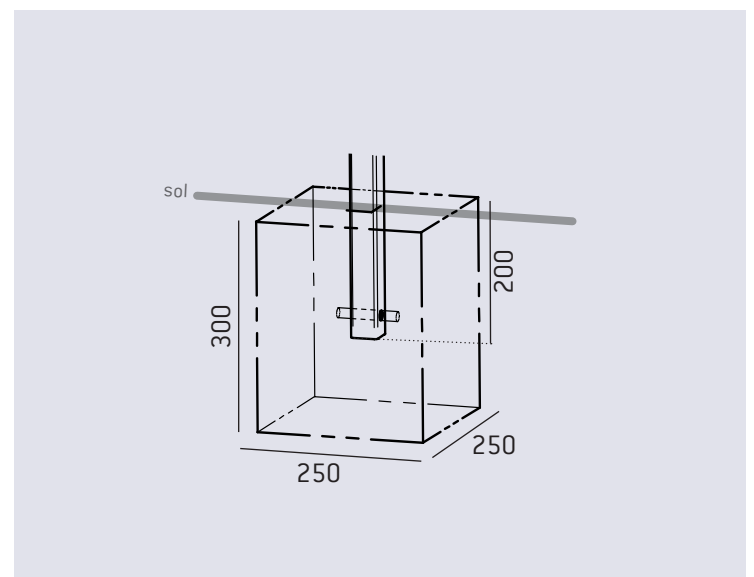

ACABADO PINTADO – PINTURA

- > Postes, tirantes de fijación: pintados sobre galvanizado, 13 colores a elegir:

