

BANCO BARCELONA

> Ref. 209417

CARACTERÍSTICAS TÉCNICAS

- > Longitud 2000
- > Estructura de fundición de acero pintado sobre Zinc gris PROCITY o RAL 9005
- > Asiento y respaldo de madera roble certificado PEFC espesor 60 mm, acabado barnizado caoba

INSTALACIÓN

- > Fijación por varillas de anclaje suministradas



ESQUEMA

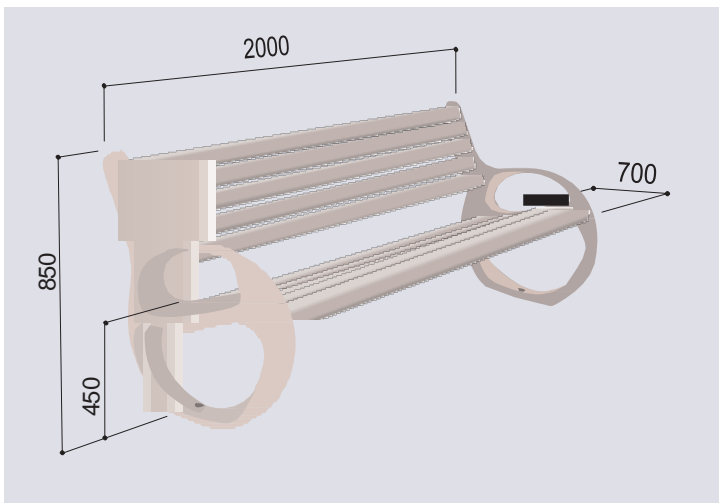

ACABADO - PINTURA

- > Acero pintado sobre zinc RAL 9005 o Gris PROCITY®
- > Roble acabado caoba

