

VISTA EN ALZADO
Escala: 1:30

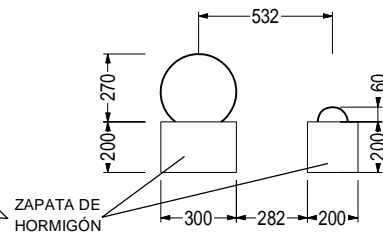

VISTA EN PERFIL
Escala: 1:30

MATERIALES:

- MADERA DE PINO TRATADA CON SALES PARA CLASE DE USO IV
- 4 ESCUADRAS DE ACERO ZINCADO PARA FIJADO DE ROLLIZOS
- CON ZAPATAS DE HORMIGÓN
- TORNILLERÍA DE ACERO ZINCADO

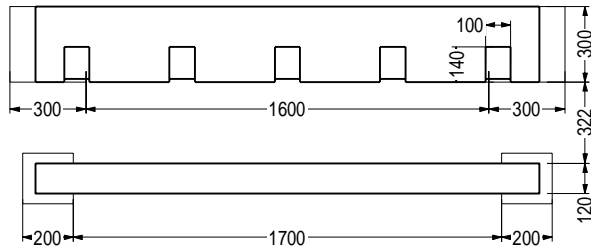

VISTA EN PLANTA
Escala: 1:30

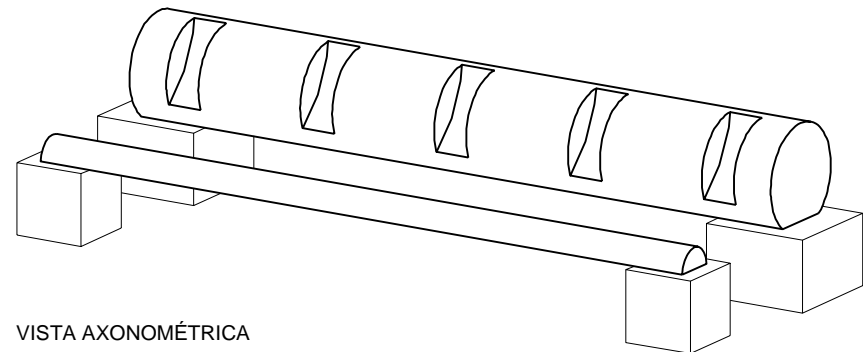

VISTA AXONOMÉTRICA
Escala: 1:20